



# 小型焊接烟雾收集装置 烟雾收集机

改善焊接作业时受烟雾影响的  
恶劣作业环境！

## S 单桶槽型

轻量小型化，移动便利  
小型机身却有强大的吸力！  
最适合电焊时使用！



型号  
FRM-H15  
马达出力  
1.5kW



型号  
FRM-H37  
马达出力  
3.7kW

## D 双桶槽型

轻量化大风量型  
付有脚轮，移动便利  
装设有2个过滤器，不需经常更换保养  
使用时可拉长与焊接点的距离，  
能够对应各种电焊方式

## 外型尺寸图

### 单桶槽型

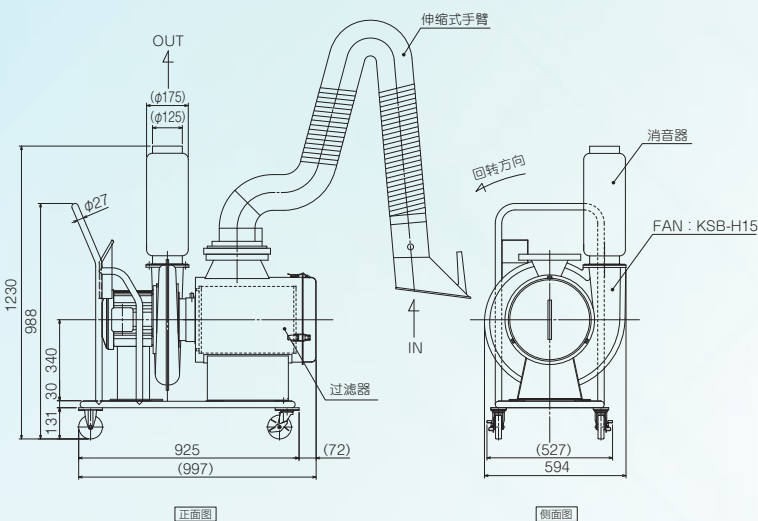

### 双桶槽型

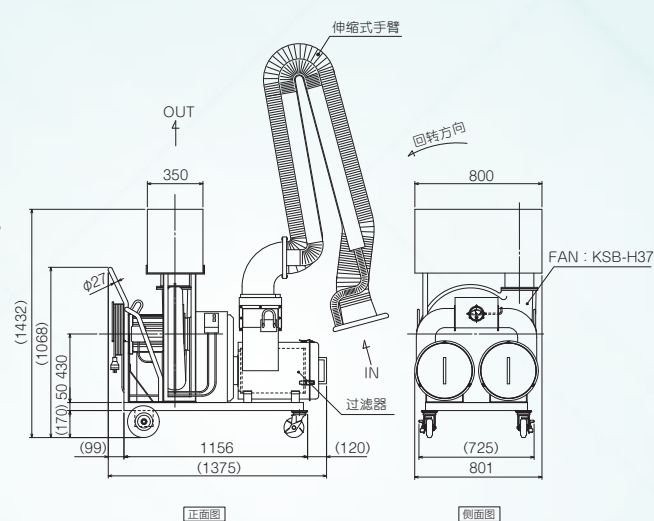

## 标准规格

	单桶槽型	双桶槽型	备注
型号	FRM-H15	FRM-H37	
吸入风速	11m/s	17m/s	根据吸入管的角度不同，风速多少会有些增减
马达	1.5kW 2P	3.7kW 2P	
电压	200V or 380V	200V or 380V	下订时请告知欲使用的电压
频率	50Hz or 60Hz	50Hz or 60Hz	下订时请告知使用电源的频率
过滤器	卡匣式滤棉 (1 个)	卡匣式滤棉 (2 个)	
概略重量	约 100kg	约 150kg	

## 用途范例

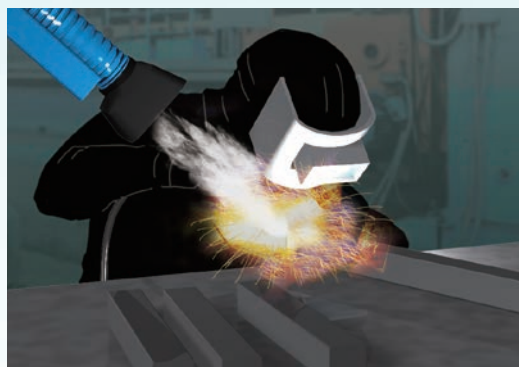

### 会员资格

日本电机工业协会 (JEMA)  
日本机床附件协会 (JMAA)  
日本贸易振兴机构 (JETRO)

### 经销商

## 台湾昭和电机有限公司

### 事务所

406台中市北屯区辽阳四街82号

### 仓库 & 维修据点

406台中市北屯区经贸三路二段88号

电话: +86-156-2502-1100 传真: +886-4-22413006

E-mail: stw@showadenki.co.jp

<http://www.showadenki.info>

showadenki

搜寻

