



小型焊接煙霧收集裝置 煙霧收集機

改善焊接作業時受煙霧影響的
惡劣作業環境！

S 單桶槽型

輕量小型化，移動便利
小型機身卻有強大的吸力！
最適合電焊時使用！



型號
FRM-H15
馬達出力
1.5kW



型號
FRM-H37
馬達出力
3.7kW

D 雙桶槽型

輕型化大風量型
付有腳輪，移動便利
裝設有 2 個過濾器，不需經常更換保養
使用時可拉長與焊接點的距離，
能夠對應各種電焊方式

外型尺寸圖

單桶槽型

雙桶槽型

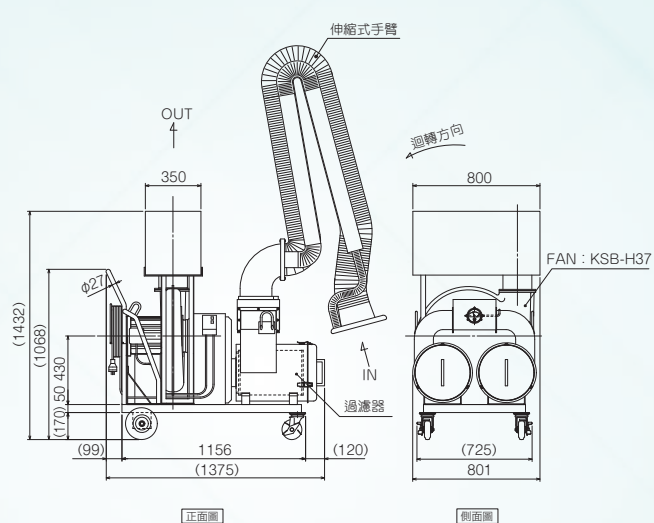
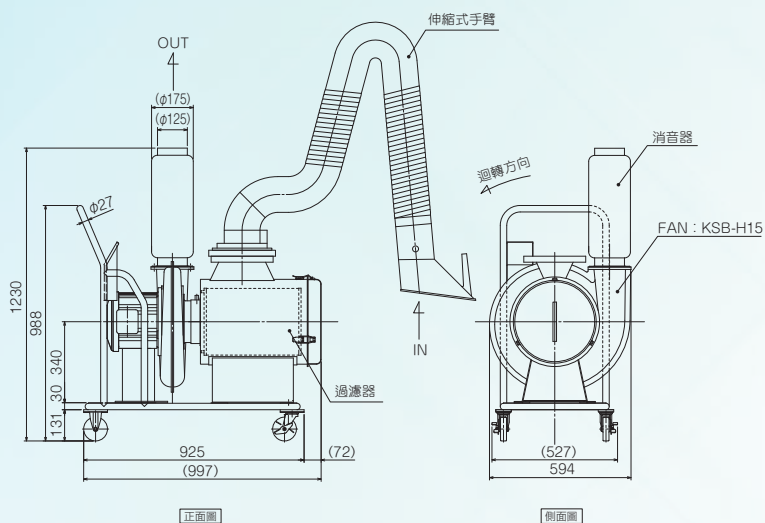

標準規格

	單桶槽型	雙桶槽型	備註
型號	FRM-H15	FRM-H37	
吸入風速	11m/s	17m/s	根據吸入管的角度的不同，風速多少會有些增減
馬達	1.5kW 2P	3.7kW 2P	
電壓	200V or 380V	200V or 380V	下訂時請告知欲使用的電壓
頻率	50Hz or 60Hz	50Hz or 60Hz	下訂時請告知使用電源的頻率
過濾器	卡匣式濾棉 (1 個)	卡匣式濾棉 (2 個)	
概略重量	約 100kg	約 150kg	

用途範例

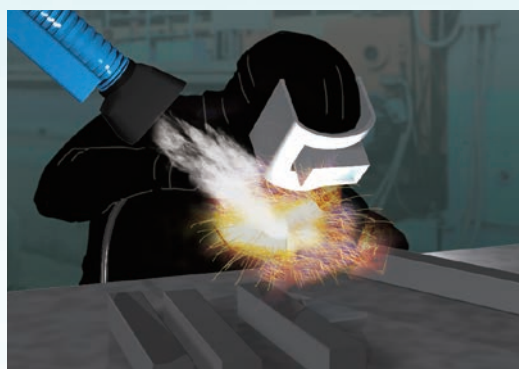

會員資格

- 日本電機工業協會 (JEMA)
- 日本機床附件協會 (JMAA)
- 日本貿易振興機構 (JETRO)

經銷商

台灣昭和電機有限公司

事務所

406台中市北屯區遼陽四街82號

倉庫&維修據點

406台中市北屯區經貿三路二段88號

電話：04-22413005 傳真：04-22413006

E-mail：stw@showadenki.co.jp

FB：台灣昭和電機有限公司 ShowaDenki Taiwan

<http://www.showadenki.info>

showadenki

搜尋

