



# Máquina Electrostática

**Punto 1**

**Colección de alta eficiencia**

**Punto 2**

**Lo mejor para coleccionar humos de aceite**

**Punto 3**

**Adecuado para partículas finas**



## Características

- La conexión con un CRM sin filtros (S12, V12 de una eficiencia 99.2%) le aumenta la eficiencia a un 99.9% o más. (También se puede instalar a otros modelos CRM.)
- La colección con electricidad estática previene que hayan disminuciones en el volumen de aire por obstrucciones.
- Cuando el electrodo se ensucie se puede usar despues de lavar o se puede reemplazar (el cliente lo puede lavar).
- Modelos internacionales cumplen a estándares CE.

## Ejemplos de instalación

Retroadaptación

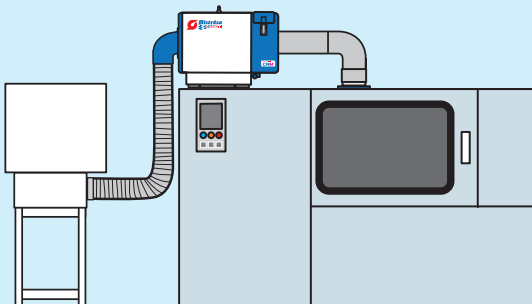

Instalación junto

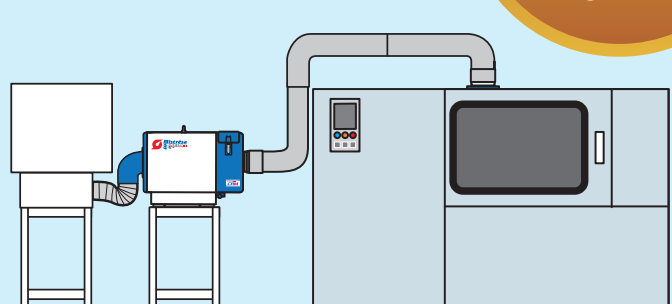

Excelente para recolectar neblina de aceite que se escape de una Mistrésa CRM.

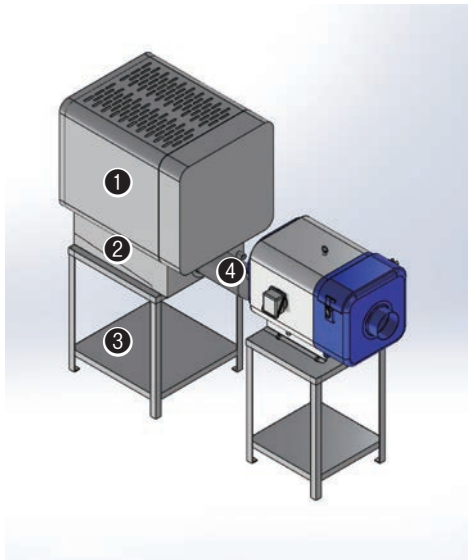

## Componentes

- ① Máquina electrostática
- ② Adaptador para la máquina electrostática
- ③ Plataforma ④ Manguera

\*El montaje de ① y ② se puede hacer a su gusto.

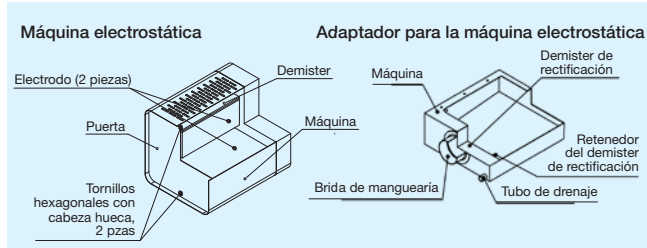

## Especificaciones

Máquina electrostática + Adaptador para la máquina electrostática	Modelo *1	3SUK-100-200S (J) 3SUK-100-380T (J)	3SUK-125-200S (J) 3SUK-125-380T (J)	3SUK-150-200S (J) 3SUK-150-380T (J)	3SUK-200-200S (J) 3SUK-200-380T (J)
	Dimensiones mm	420x665xh717	535x688.5xh747	535x688.5xh877	
	Peso kg	52	61	69	
Máquina electrostática *4	Modelo *1	3SU-100-200S (J) 3SU-100-380T (J)	3SU-125-200S (J) 3SU-125-380T (J)	3SU-150-200S (J) 3SU-150-380T (J)	
	Alimentación	200S: Monofásico 50/60Hz 200V 380T: Trifásico 50/60Hz 380V			
	Consumo eléctrico W	200			
	Eficiencia de recolección %	El 99.9% o más cuando adjunto al CRM S12 o V12 (99.2%) *2			
	Temperatura ambiental °C	0~50			
	Temperatura máxima del aire de succión °C	60			
	Dimensiones mm	420x665xh567	535x688.5xh567	535x688.5xh607	
	Peso kg	45	51	55	
	Tipo de neblina manejado	Aceite *3			
Adaptador para la máquina electrostática	Modelo	3SU-100A	3SU-125A	3SU-150A	3SU-200A
	Dimensiones mm	330x534xh150	435x560xh180	435x564xh270	435x570xh270
	Peso kg	7	10	14	14
	Diámetro de la boca de succión mm	φ100	φ125	φ150	φ200
Accesorios estándares	Tubo de drenaje 2.5m 1 pieza Manguera para el tubo de drenaje 1 pieza Pernos de montaje (unidad electrostática, plataforma) 1 tipo				
Plataforma	3BD-3				
Manguera	3DHT-100	3DHT-125	3DHT-150	3DHT-200	
Modelo aplicable (CRM)	CRM-H02 CRM-H04	CRM-H07	CRM-H15	CRM-H22	

\*1 Especificaciones estándares son para modelos internacionales. Para especificaciones Japónesas se le adjunta una J al final del modelo.

\*2 Se recomiendan los modelos S12, V12 para uso conectado.

\*3 Se puede manejar la neblina soluble en agua cuando es recolectada completamente por la Mistresa y la unidad electrostática recolecta neblina de aceite.

\*4 Ofrecemos también la máquina electrostática por sí misma.

## SHOWA DENKI CO., LTD.

Dept. de Ventas Exteriores  
1-25 Shinden Kita-machi, Daito-city, Osaka, Japan 574-0052  
Tel: +81-72-871-1511 Fax: +81-72-870-7243  
E-mail: web-info@showadenki.co.jp

## SHOWA DENKI (KOREA) CO., LTD.

A-710 Cheonan Mirae Ace High Tech City, 10, Baekseokgongdan  
1-ro, Seobuk-gu, Cheonan-si, Chungcheongnam-do, Korea  
TEL: +82-41-906-5710 FAX: +82-41-906-5720  
E-mail: skr@showadenki.co.jp

## SHOWA DENKI (THAILAND) CO., LTD.

No1/46 Soi2 Grand De Ville, Soi Supamong 1 (Soi Srinakarin 42),  
Srinakarin Road Nongbon, Pravet Bangkok, Thailand 10250  
Tel: +66-2-330-8798 Fax: +66-2-330-8799  
E-mail: wannapha@showadenki.co.jp  
(Japonés, Tailandés, Inglés)

## SHOWA DENKI (TAIWAN) CO., LTD.

No.82, Liaoyang 4th Street, Beitun Dist., Taichung City, Taiwan  
TEL: +886-4-2241-3005 FAX: +886-4-2241-3006  
E-mail: stw@showadenki.co.jp