

# ฟิลเตอร์ดักจับไอน้ำมันด้วยประจุไฟฟ้า

จุดเด่นที่ 1

ดักจับไอน้ำมัน  
ประสิทธิภาพสูง!

จุดเด่นที่ 2

เหมาะสำหรับดักจับ  
ไอเขม่าควันที่สุด!

จุดเด่นที่ 3

ดักจับไอขนาด  
อนุภาคไมโครได้!



## จุดแข็ง

- สามารถเพิ่มประสิทธิภาพการดักจับระดับสูง ด้วยการติดตั้งฟิลเตอร์แบบประจุไฟฟ้าคู่กับเครื่องดักจับไอน้ำมันรุ่น CRM filterless (ประสิทธิภาพการดักจับของรุ่น S12,V12: 99%) (ประสิทธิภาพการดักจับเพิ่มสูงขึ้นมากกว่า 99.9% นอกจากนี้ยังสามารถติดตั้งคู่กับรุ่นอื่นๆได้)
- หมดปัญหาเรื่องฟิลเตอร์อุดตัน และเกิดปัญหาปริมาณลมที่ลดลง เนื่องจากโครงสร้างการดักจับภายในเครื่องฟิลเตอร์นั้นเป็นระบบประจุไฟฟ้าสถิตย์
- ในกรณีที่ขั้วไฟฟ้าของเครื่องฟิลเตอร์สกปรก สามารถล้างทำความสะอาดและถอดเปลี่ยนใหม่ได้ (ลูกค้าสามารถล้างทำความสะอาดได้ด้วยตนเอง)
- สินค้ามีมาตรฐานเครื่องหมาย CE mark

## ภาพจำลองการติดตั้ง

【กรณีติดตั้งภายหลังติดตั้งเครื่องดักจับไอน้ำมัน】

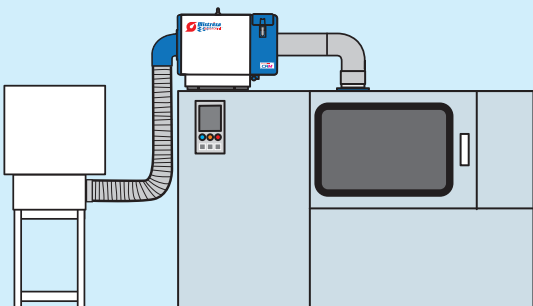

【กรณีติดตั้งด้านข้างของเครื่องจักร】

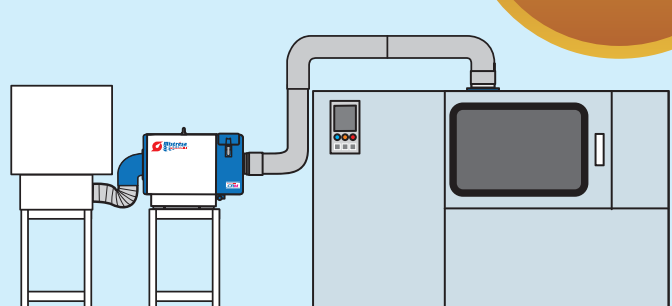

เหมาะสำหรับการใช้ดักจับไอน้ำมัน  
และเขม่าควันของน้ำมันที่สุด!

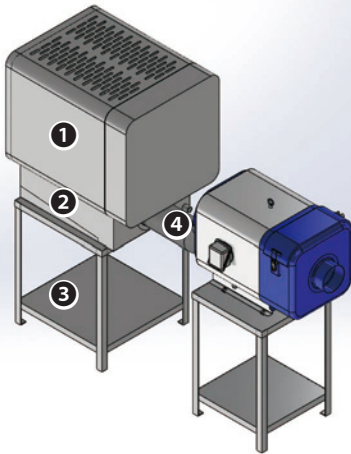

● ส่วนประกอบโครงสร้าง

- ① ตัวประจุไฟฟ้าสถิตย์ ② ข้อต่อตัวประจุไฟฟ้าสถิตย์  
③ Floor stand ④ Duct hose

※ ส่วนประกอบที่ ①, ② สามารถสั่งทำรุ่นพิเศษได้

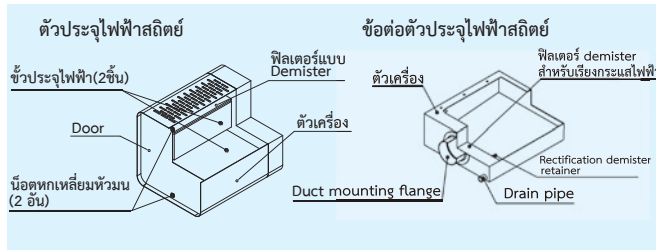

Standard specifications

หลังจากประกอบตัวประจุไฟฟ้าสถิตย์ + เข้ากับข้อต่อตัวประจุไฟฟ้าสถิตย์	รุ่น ※1	3SUK-100-200S (J) 3SUK-100-380T (J)	3SUK-125-200S (J) 3SUK-125-380T (J)	3SUK-150-200S (J) 3SUK-150-380T (J)	3SUK-200-200S (J) 3SUK-200-380T (J)
	ขนาด mm	420x665xh717	535x688.5xh747	535x688.5xh877	
	น้ำหนัก kg	52	61	69	
ตัวประจุไฟฟ้าสถิตย์ ※4	รุ่น ※1	3SU-100-200S (J) 3SU-100-380T (J)	3SU-125-200S (J) 3SU-125-380T (J)	3SU-150-200S (J) 3SU-150-380T (J)	
	ระบบไฟฟ้า	200S : 1 เฟส 50/60Hz 200V 380T : 3 เฟส 50/60Hz 380V			
	เอาต์พุต W	200			
	ประสิทธิภาพในการดักจับ %	99.9% ขึ้นไป เมื่อติดตั้งคู่กับ CRM รุ่น S12, V12(99.2%) ※2			
	อุณหภูมิโดยรอบ °C	0~50			
	อุณหภูมิสูงสุดที่ดูดเข้าเครื่องได้ °C	60			
	ขนาดเครื่อง mm	420x665xh567	535x688.5xh567	535x688.5xh607	
	น้ำหนัก kg	45	51	55	
ข้อต่อตัวประจุไฟฟ้าสถิตย์	ไอที่รองรับ	ไอน้ำมัน ※3			
	รุ่น	3SU-100A	3SU-125A	3SU-150A	3SU-200A
	ขนาด mm	330x534xh150	435x560xh180	435x564xh270	435x570xh270
	น้ำหนัก kg	7	10	14	14
	เส้นผ่านศูนย์กลางปากทางสูบลมเข้า mm	φ 100	φ 125	φ 150	φ 200
อุปกรณ์ที่มาพร้อมกับเครื่องรุ่นมาตรฐาน	Drain tube 2.5m 1 เส้น Hose band (ใช้ร่วมกับ drain tube) 1 อัน โบลท์สำหรับติดตั้ง (ตัวประจุไฟฟ้าสถิตย์, ฐานของเครื่อง) 1 ชุด				
ฐานของเครื่อง	3BD-3				
Duct hose	3DHT-100	3DHT-125	3DHT-150	3DHT-200	
รุ่นที่รองรับ (CRM)	CRM-H02 CRM-H04	CRM-H07	CRM-H15	CRM-H22	

※1 หากเป็นไฟของประเทศไทยจะมี J ลงท้าย

※2 รุ่นที่แนะนำให้ติดตั้ง คือรุ่น filterless S12, V1

※3 สำหรับไอน้ำมันที่มีน้ำมันผสม สามารถรองรับได้เมื่อเครื่อง Mistresa ชุดส่วนที่เป็นน้ำมันหมด

※4 สามารถสั่งซื้อเพียงแคตัวประจุไฟฟ้าสถิตย์อย่างเดียวได้

**SHOWA DENKI CO., LTD.**

Overseas Sales Dept.

1-25 Shinden Kita-machi, Daito-city, Osaka, Japan 574-0052

Tel: +81-72-871-1511 Fax: +81-72-870-7243

E-mail: web-info@showadenki.co.jp

**SHOWA DENKI (KOREA) CO., LTD.**

A-710 Cheonan Mirae Ace High Tech City, 10, Baekseokgongdan

1-ro, Seobuk-gu, Cheonan-si, Chungcheongnam-do, Korea

TEL: +82-41-906-5710 FAX: +82-41-906-5720

E-mail: skr@showadenki.co.jp

**SHOWA DENKI (THAILAND) CO., LTD.**

No1/46 Soi2 Grand De Ville, Soi Supapong 1 (Soi Srinakarin 42),

Srinakarin Road Nongbon, Pravet Bangkok, Thailand 10250

Tel: +66-2-330-8798 Fax: +66-2-330-8799

E-mail: wannapha@showadenki.co.jp

(Japanese, Thai, English)

**SHOWA DENKI (TAIWAN) CO., LTD.**

No.82, Liaoyang 4th Street, Beitun Dist., Taichung City, Taiwan

TEL: +886-4-2241-3005 FAX: +886-4-2241-3006

E-mail: stw@showadenki.co.jp